

**RELAZIONE PRESIDENTE GIURIA D'APPELLO /
 GIUDICE D'APPELLO**
Sig. Componenti Manifestazione Delegato Tecnico (o DG/DR) Località data Impianto Organizzazione
 Pista
 Indoor
 Strada
 Campestre
 Montagna

 Settore Promozionale
 Settore Assoluto

ORGANIZZAZIONE

| | | | | |
|-----------------------------------|---|-------------------------------|---------------------------------|-------------------------------------|
| Organizzazione generale | <input checked="" type="checkbox"/> buona | <input type="checkbox"/> suff | <input type="checkbox"/> scarsa | <input type="checkbox"/> inadeguata |
| Disponibilità degli Organizzatori | <input checked="" type="checkbox"/> buona | <input type="checkbox"/> suff | <input type="checkbox"/> scarsa | <input type="checkbox"/> inadeguata |
| Ospitalità | <input checked="" type="checkbox"/> buona | <input type="checkbox"/> suff | <input type="checkbox"/> scarsa | <input type="checkbox"/> inadeguata |

Eventuali segnalazioni:

Organizzazione Fidal milano in accordo collaborativo col C.I.P. (Comitato Italiano Paralimpico).
 Si trattava di un tentativo di Record Mondiale e da Guinness del Primati in carrozzina dell'atleta disabile sig. HAKI DOKU, C.I. AV8530548
 rilasciata a Milano il 17/04/2015.
 Il nostro lavoro come Giudici era di controllare il tempo delle 12 ore, misurare la distanza percorsa e verbalizzare le condizioni climatiche, di
 metodo e mezzo impiegato. VEDI Foglio "OSSERVAZIONI MESSE A VERBALE" e relativi allegati.

IMPIANTO / GESTIONE

| | | | | |
|-----------------------------------|---|--|---------------------------------|-------------------------------------|
| Condizioni generali dell'impianto | <input checked="" type="checkbox"/> buona | <input type="checkbox"/> suff | <input type="checkbox"/> scarsa | <input type="checkbox"/> inadeguata |
| Preparazione campo di gara | <input checked="" type="checkbox"/> buona | <input type="checkbox"/> suff | <input type="checkbox"/> scarsa | <input type="checkbox"/> inadeguata |
| Dotazione attrezzature | <input type="checkbox"/> buona | <input checked="" type="checkbox"/> suff | <input type="checkbox"/> scarsa | <input type="checkbox"/> inadeguata |
| Gestione della Segreteria | <input checked="" type="checkbox"/> buona | <input type="checkbox"/> suff | <input type="checkbox"/> scarsa | <input type="checkbox"/> inadeguata |

Eventuali segnalazioni:

GIURIE

| | | | | |
|-----------------------------------|---|-------------------------------|---------------------------------|-------------------------------------|
| Completezza | <input checked="" type="checkbox"/> buona | <input type="checkbox"/> suff | <input type="checkbox"/> scarsa | <input type="checkbox"/> inadeguata |
| Preparazione tecnica | <input checked="" type="checkbox"/> buona | <input type="checkbox"/> suff | <input type="checkbox"/> scarsa | <input type="checkbox"/> inadeguata |
| Aspetto comportamentale - operato | <input checked="" type="checkbox"/> buona | <input type="checkbox"/> suff | <input type="checkbox"/> scarsa | <input type="checkbox"/> inadeguata |

Eventuali segnalazioni:

La giuria di controllo era facente parte del GGG di Milano nelle persone di:

DR/GA RUFFINI Ivan Maria
G.P. COMI Ezio
Segretaria GABOARDI Donatella
Segretaria FIRINU Lucia
Componente BAHRI Samira

RECLAMI

Presentati n°

Accettati n°

Respinti n°

Breve relazione sugli stessi:

OSSERVAZIONI, GIUDIZI

La somma di Euro relativa ai reclami, viene versata al Comitato Regionale
tramite il signor Qualifica:

Firma del ricevente

data

firma

Il presente referto deve essere inviato via mail all'organo designante (se GGG Nazionale: ggg@fidal.it)
entro 7 gg dalla manifestazione. Sarà inviato per posta solo nel caso vi siano allegati da trasmettere
e non sia possibile scannerizzarli.



RECORD FOR ALL: Tentativo di Record 12 ore in carrozzina dell'Atleta HAKI DOKU

OSSERVAZIONI MESSE A VERBALE

In relazione al Record dell'atleta soprascritto, tentativo avvenuto sulla pista dell'Arena di Milano il 16/05/2015, con partenza alle ore 7:00 e arrivo alle ore 19:00

io, Ruffini Ivan Maria

Giudice FIDAL (Federazione Italiana di Atletica Leggera) Tessera n° MI2635, in veste di Direttore di Riunione, coadiuvato dai colleghi giudici FIDAL di Milano:

Gaboardi Donatella (tessera n° MI4515)

Comi Ezio (tessera n° MI3025)

Firinu Lucia (tessera n° MI1111)

Bahari Samira (tessera n° MI4363)

dichiaro e metto a verbale quanto segue:

- Il mezzo meccanico usato è quello originale uscito dalla fabbrica (vedi allegati).
- Nessuna modifica è stata apportata al mezzo.
- La prestazione è avvenuta completamente su pista in senso antiorario.
- L'atleta non si è avvalso di nessun guanto protettivo alle mani.
- L'atleta era in possesso di un sito posto ai 150 metri per ristoro o bisogni fisiologici.
- Nessun altro aiuto è stato dato sia all'interno che all'esterno della pista.
- L'atleta è stato accompagnato al traguardo da un bimbo (Guido Severgnini) a gara terminata, ovvero dopo l'ultimo colpo di pistola dato al termine delle dodici ore.

ALLEGATI

1° - Documento di identità dell'atleta

2° - Documento di identità del Medico di Servizio (dott. Monsellato Ugo).

3° - Tipologia del mezzo meccanico impiegato fornito dal fabbricante (5 fogli).

4° - Condizioni climatiche rilevate ogni ora con relative soste principali.

5° - Conteggio dei giri (400 metri ogni giro) con l'aggiunta di 202 metri finali

6° - Tempo rilevato sulla totalità di ogni giro percorso

Il giudice
Ruffini Ivan Maria



Documento non valido
ai fini dell'espatrio

IL SINDACO

Generoso Carmine Nadia

Data di scadenza 18/06/2025



AV 8530548

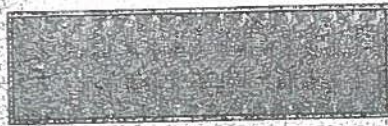

IPZS spa - QCV - ROMA

REPUBBLICA ITALIANA



COMUNE DI
MILANO

CARTA D'IDENTITA'

N° AV 8530548

DI

DOKU

HAKI

Cognome..... **DOKU**

Nome..... **HAKI**

nato il..... **18/06/1969**

(atto n. ----- P. ----- S. -----) -----

a..... **KRUJE** (.....)

Cittadinanza..... **ALBANESE**

Residenza..... **MILANO**

Via..... **DON FRANCESCO BENIAMINO DELLA TORRE N. 3**

Stato civile..... **CONIUGATO**

Professione..... **IMPIEGATO**

CONNOTATI E CONTRASSEGNI SALIENTI

Statura..... **1,68**

Capelli..... **CASTANI**

Occhi..... **CASTANI**

Segni particolari.....



Firma del titolare..... 

..... **Milano** **16/04/2015**

Impronta del dito indice sinistro..... **SINDACO**

..... **Generoso Carmine/Nadia**

Buro 5,42



Tessera riconoscimento N. 10390



U. Monsellato
(firma del titolare)

Dr. MONSELLATO UGO

nato a NIZZA DI SICILIA

il 11.8.1949

domiciliato a BAREGGIO (MI)

Anno di laurea: 1977

iscrizione F.M.S.I. 14/2/85

Ordine dei medici di:

MILANO

IL PRESIDENTE

[Signature]



FEDERAZIONE
MEDICO
SPORTIVA
ITALIANA

2014

TESSERA N°

10390

Dott. MONSELLATO UGO

Socio ordinario

AMS di Milano

Il presente tagliando non è valido se non è accompagnato dalla Tessera di riconoscimento

Il Presidente FMSI

[Signature]

Ruffi Gian Paolo

Oracing Wheelchairs

Torre Alcodar, 6
46701 GANDIA (Valencia)
SPAIN
PHONE & FAX +34 96 204 24 13
info@oracing.es



ORDER SPECIFICATION

| | |
|---------------------------|---|
| Company | CAPORALI 2000 SRL - REHA SERVICE |
| Dealer | NICOLA |
| Date | 26/07/2013 |
| Purchase Order No. | |

2,600€ & 2,900€
BASE PRICE

CUSTOMER DETAILS

| | |
|--------------------------|---|
| Name: HAKI | Surname: DOKU |
| Adress: | Type of disability: INGIURY D6-D7 WHEIGHT 55 KG |
| Post Code: | Country: |
| Phone: | Email: |
| ID card Nr.: | |
| S/N: | DATE: |

F2

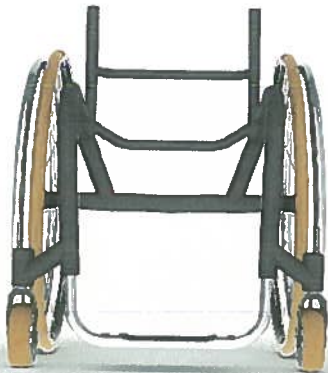

SX

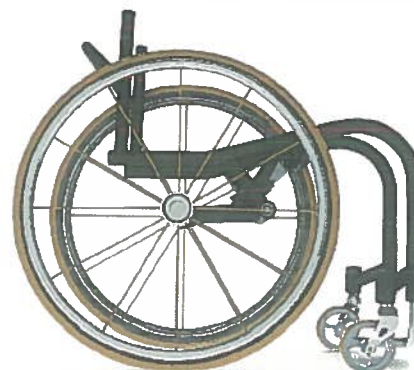
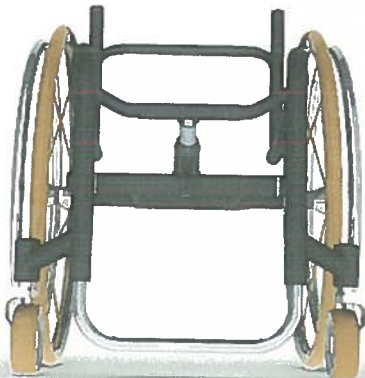

Ruffino Mole

S/N:

DATE:

2

MEASURES

| | | | |
|-----------------------------|---------------|------------------------------------|---------------|
| A Center of gravity: | 110 mm | B Frame length: | 460 mm |
| C Rear seat height: | 420 mm | D Front seat height: | 500 mm |
| E GAP: | 20 mm | F Distance between castors: | 400 mm |

| | |
|------------------------|------------|
| G Camber angle: | 2 ° |
|------------------------|------------|

| | |
|---------------------------------|------------|
| H Backrest angle + o - : | 0 ° |
|---------------------------------|------------|

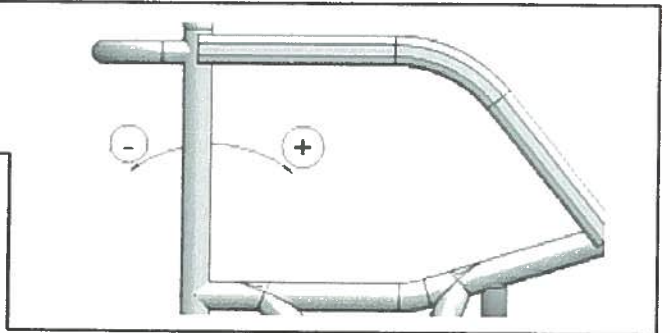

| | |
|---------------------------|---------------|
| I Backrest height: | 350 mm |
|---------------------------|---------------|

| | | | |
|----------------------|---------------|----------------------|---------------|
| J Seat depth: | 390 mm | K Seat width: | 340 mm |
|----------------------|---------------|----------------------|---------------|

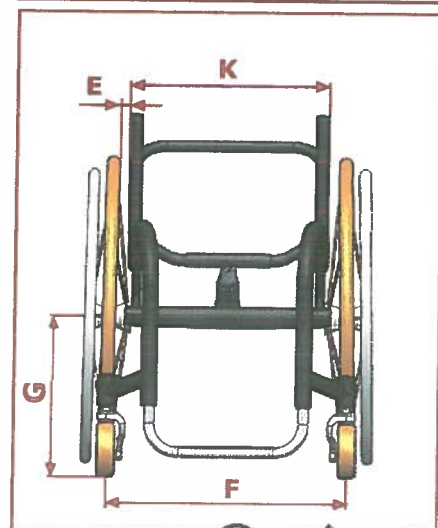
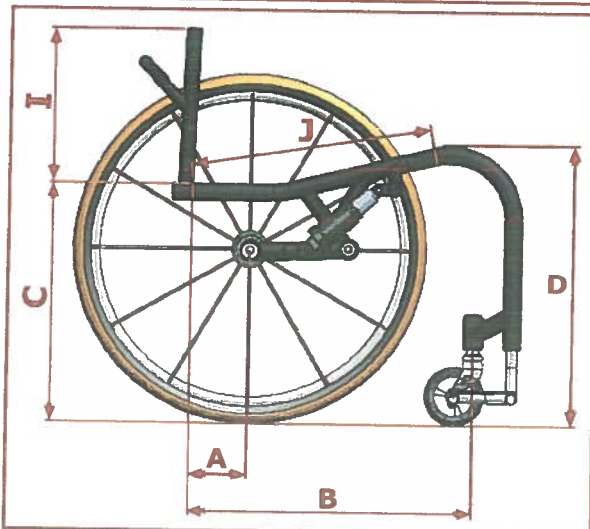
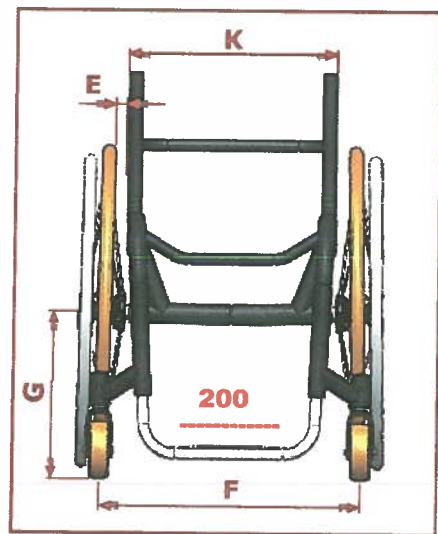
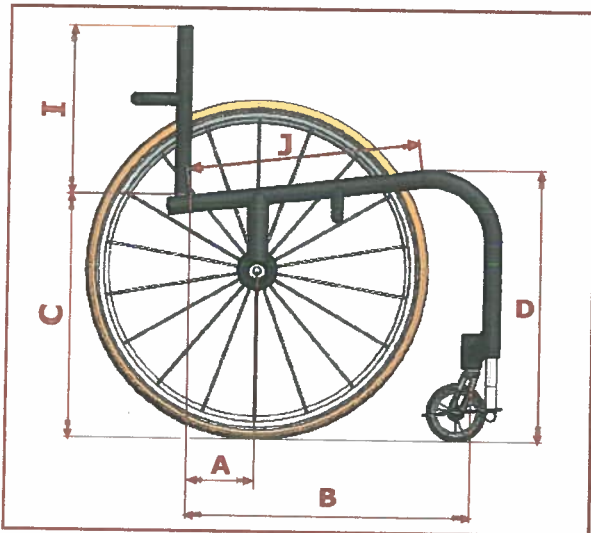

Handwritten signature and date: 2/5

S/N:

DATE:

OPTIONS 1/2

A. FOOTREST

- A1. FRONT HEIGHT: **105** mm
- A2. REAR HEIGHT: **80** mm
- A3. DEPTH: **110** mm

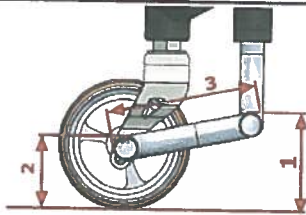

A4. LOWER LEG LENGTH: mm



- A5. TUBULAR FOOTREST STD
- A5.1. ALUMINIUM COVER 50€
- A5.2 CARBON COVER 100€

- A6. ANGLE & HEIGHT ADJUSTABLE FOOTREST
- A6. STD STD
- A6.1. ALUMINIUM COVER STD
- A6.2 CARBON COVER 100€

- A7. LIP ON PLATFORM
- A7.1. FRONT LIP: 50€
- A7.2. REAR LIP: 50€
- A7.3. SIDES LIPS: 100€

B. ERGO

- B1. ERGO SEAT mm **130€**
- B2. ERGO BACKREST mm **130€**
- B3. ERGO BACKREST mm

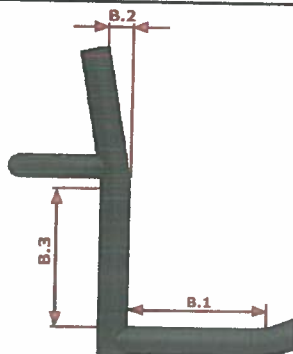

C. LEG SUPPORT

- C1. LEG SUPPORT **260** mm **120€**

Distance between the tubes next to the lower legs

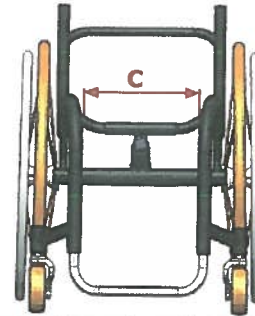

D. BACKREST

- D1. FIXED BACKREST STD
- D2. FOLDING BACKREST **380€**

PUSH HANDLES

- D3. WITHOUT STD
- D4. SCREWED PUSH HANDLES **120€**
- D5. HEIGHT ADJUSTABLE HANDLES **280€**
- D6. BACKREST HANDLE **100€**

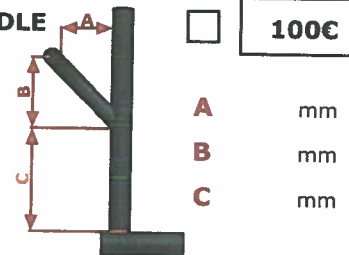

E. REAR WHEELS

- E1. DIAMETER: 24" 25" 26" 28"

- E2. ORACING WHEELS STD
- E3. SPINERGY SPOX **550€**
- E4. SPINERGY LX **670€**
- E5. GOLZ TWIN STAR **610€**
- E6. DINO WHEELS **750€**
- E7. COUNTRY WHEELS STD
- E8. COUNTRY WHEELS EXTRA **550€**
- E9. NO WHEELS **-120€**

- AXLE E10. 1/2" STD E11. 25mm 200€

- TYRES
- E12. RIGHTRUN STD
- E13. MARATHON PLUS **40€**

Vanessa Rose 2/5

S/N:

DATE:

OPTIONS 2/2

F. FRONT WHEELS

| | | | |
|---------------------------------|-------------------------------------|--|---------------------------------|
| SIZE: | F1. <input type="checkbox"/> 3" | F2. <input checked="" type="checkbox"/> 4" | F3. <input type="checkbox"/> 5" |
| F4. SOFT ROLL CASTERS ALUMINIUM | <input type="checkbox"/> | 95€ | |
| F5. HYOER SKATE CASTERS | <input type="checkbox"/> | STD | |
| F6. ORACING FORK | <input type="checkbox"/> | STD | |
| F7. UNITINE FORK | <input type="checkbox"/> | 75€ | |
| F8. FROGLEGS SUSPENSION FORK | <input checked="" type="checkbox"/> | 280€ | |
| F9. ALUMINIUM PROTECTION CUP | <input type="checkbox"/> | 50€ | |



F6



F7

G. PUSHRIMS

| | | |
|--------------|--|------|
| G1. POSITION | <input type="checkbox"/> G1.1 WIDE | |
| | <input checked="" type="checkbox"/> G1.2 NARROW | |
| G2. TYPE | <input type="checkbox"/> G2.1 ANODIZED ALUMINIUM | STD |
| | <input type="checkbox"/> G2.2 STAINLESS STEEL | 100€ |
| | <input type="checkbox"/> G2.3 TETRA GRIPP | 250€ |
| | <input type="checkbox"/> G2.4 TITANIUM | 260€ |

H. SIDEGUARDS

| | | |
|------|--|------|
| TYPE | <input checked="" type="checkbox"/> H1. WELDED WITH FENDER | 300€ |
| | <input type="checkbox"/> H2. WELDED WITHOUT FENDER | 200€ |
| | <input type="checkbox"/> H3. CARBON WITH FENDER | 380€ |
| | <input type="checkbox"/> H4. CARBON WITHOUT FENDER | 280€ |
| | <input type="checkbox"/> H5. NO SIDEGUARDS | STD |
| SIZE | H6. HEIGHT: | mm |
| | H7. LENGHT: | mm |

I. UPHOLSTERY

| | |
|-----------------------------------|---|
| I1. ORACING ULTRALIGHT UPHOLSTERY | <input checked="" type="checkbox"/> STD |
| I2. LEATHER UPHOLSTERY COLOUR | <input type="checkbox"/> 250€ |
| I3. STITCH COLOUR | <input type="checkbox"/> 50€ |

| | | | | |
|------------------------------|----------|-------------------------------|---------------------------------|--------------------------------|
| I4. CUSHION | HEIHT | <input type="checkbox"/> 50mm | <input type="checkbox"/> 75mm | <input type="checkbox"/> 100mm |
| | HARDNESS | <input type="checkbox"/> Hard | <input type="checkbox"/> Medium | <input type="checkbox"/> Soft |
| <input type="checkbox"/> 90€ | | | | |

| | | |
|--------------------------------|--------------------------|------|
| I5. HAND MADE FRAME PROTECTORS | <input type="checkbox"/> | 150€ |
| I6. FRAME PROTECTORS | <input type="checkbox"/> | 60€ |

J. COLOR

| | | |
|-----------------------|--------------------------|-------------------------------------|
| J1. NATURAL ALUMINIUM | <input type="checkbox"/> | STD |
| J2. ANODIZED | J2.1 SILVER | <input type="checkbox"/> |
| | J2.2 BLACK | <input checked="" type="checkbox"/> |
| J3. COLOUR RAL: | <input type="checkbox"/> | 90€ |
| J4. POLISHED | <input type="checkbox"/> | 320€ |

K. BRAKES

| | | |
|------------------------|-------------------------------------|--------------------------|
| K1. PUSH TO LOCK | <input type="checkbox"/> | 50€ |
| K2. SCISSOR | <input type="checkbox"/> | 50€ |
| K3. SCISSOR ULTRALIGHT | <input checked="" type="checkbox"/> | 80€ |
| K4. DISC BRAKE | K4.1 SURE LOCKS | <input type="checkbox"/> |
| | K4.2 DS' LOCKS | <input type="checkbox"/> |
| | | 400€ |
| | | 450€ |

L. EXTRAS

| | | |
|------------------------|--------------------------|------|
| L1. CARBON SEAT PLATE | <input type="checkbox"/> | 240€ |
| L2. REMOVABLE ARM REST | <input type="checkbox"/> | 280€ |

M. COMMENTS

- NO BACK UPHOLSTERY
 WE PUT A BACKREST ADI CARBON
 HIGH 250 MM.
 - THE D4 POINT, CHECK IS CORRECT, THE
 CUSTOMER WANT THE FOLDING TYPE

Paula H. Novo 4/5



Skirollo
Italian Rollerskis

Skirollo
Italian Rollerskis



Skirollo
Italian Rollerskis

Skiroll.it di Ceolotto Alberta
Via Ortugna, 38/B
33081 Castello di Aviano (PN)

Tel. 0434 652298
Mobile: 329 6644764
Mail: shop@skiroll.it
Web: www.skiroll.it - www.skirollo.com

Partita iva: 01553430933 - C.F.: CLTLRT61D46B642F

Ruota pneumatica 150 mm (6 1/4")

Caratteristiche tecniche

Diametro: 150 mm (6 1/4")
Pressione max: 90 PSI (6,2 Bar)
Cuscinetti: 608 (8x22x7)

Diametro: 150 mm
Larghezza copertone: 34 mm
Larghezza mozzo: 42 mm
Battistrada: Rigato
Peso (completa di cuscinetti): 300 g

Haki Doku, RECORD FOR ALL**Milano Arena 16/05/2015**

(condizioni climatiche e soste)

Ore 7:00 Partenza

temperatura 12° umidità 94% vento 7 km/h

Ore 8:00

temperatura 14° umidità 84% " 8 km/h 10,620 km percorsi

Ore 9:00

temperatura 16° umidità 83% " 5 km/h 20,970 km percorsi

Ore 9:48'50" **Sosta ristoro** **(tra il 73° e il 74° giro).****Ore 10:00**

temperatura 18° umidità 83% vento 10 km/h 31,300 km percorsi

Ore 10:41'25" **Sosta fisiologica** **(tra il 96° e il 97° giro).****Ore 11:00**

temperatura 18° umidità 83% vento 10 km/h 40,995 Km percorsi

Ore 12:00

temperatura 21° umidità 73% vento 10 km/h 51.212 Km percorsi

Ore 13:00

temperatura 23° umidità 69% vento 12 km/h 61.625 km percorsi

13:04:45 **Sosta fisiologica** **(tra il 154 e il 155)** **70.000 km percorsi****Ore 14:00**

temperatura 24° umidità 61% vento 11km/h 71.265 km percorsi

14.05'20" **sosta ristoro** **(tra il 179° e il 180°)** **71.850 km percorsi****15:00**

temperatura 25° umidità 49% vento 6 km/h 81.216km percorsi

15:35'10" **sosta ristoro** **(tra il 217° e il 218°)****16:00**

temperatura 25° umidità 48% vento 10 Km/h 91.140 km percorsi

16:57'15" **(sosta ristoro)** **(tra il 251 e il 252)****17:00**

temperatura 25° umidità 47% vento 9 km/h 101.002 km percorso

18:00

temperatura 25° umidità 48% vento 10 km/h 111.110 km percorsi

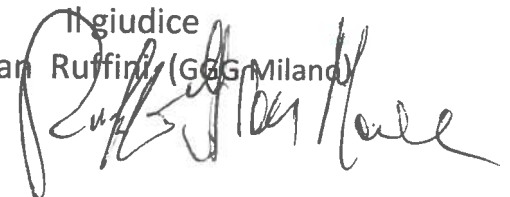
19:00 Arrivo dopo 12 oretemperatura 24° umidità 51% vento 8 km/h **121.402 km percorsi finali**Il giudice
Ivan Ruffini (GGG Milano)

Gara

Località

Data

| | | | | | | | |
|----|-----|-----|-----|-----|-----|-----|-----|
| 1 | 51 | 101 | 151 | 201 | 251 | 301 | 351 |
| 2 | 52 | 102 | 152 | 202 | 252 | 302 | 352 |
| 3 | 53 | 103 | 153 | 203 | 253 | 303 | 353 |
| 4 | 54 | 104 | 154 | 204 | 254 | 304 | 354 |
| 5 | 55 | 105 | 155 | 205 | 255 | 305 | 355 |
| 6 | 56 | 106 | 156 | 206 | 256 | 306 | 356 |
| 7 | 57 | 107 | 157 | 207 | 257 | 307 | 357 |
| 8 | 58 | 108 | 158 | 208 | 258 | 308 | 358 |
| 9 | 59 | 109 | 159 | 209 | 259 | 309 | 359 |
| 10 | 60 | 110 | 160 | 210 | 260 | 310 | 360 |
| 11 | 61 | 111 | 161 | 211 | 261 | 311 | 361 |
| 12 | 62 | 112 | 162 | 212 | 262 | 312 | 362 |
| 13 | 63 | 113 | 163 | 213 | 263 | 313 | 363 |
| 14 | 64 | 114 | 164 | 214 | 264 | 314 | 364 |
| 15 | 65 | 115 | 165 | 215 | 265 | 315 | 365 |
| 16 | 66 | 116 | 166 | 216 | 266 | 316 | 366 |
| 17 | 67 | 117 | 167 | 217 | 267 | 317 | 367 |
| 18 | 68 | 118 | 168 | 218 | 268 | 318 | 368 |
| 19 | 69 | 119 | 169 | 219 | 269 | 319 | 369 |
| 20 | 70 | 120 | 170 | 220 | 270 | 320 | 370 |
| 21 | 71 | 121 | 171 | 221 | 271 | 321 | 371 |
| 22 | 72 | 122 | 172 | 222 | 272 | 322 | 372 |
| 23 | 73 | 123 | 173 | 223 | 273 | 323 | 373 |
| 24 | 74 | 124 | 174 | 224 | 274 | 324 | 374 |
| 25 | 75 | 125 | 175 | 225 | 275 | 325 | 375 |
| 26 | 76 | 126 | 176 | 226 | 276 | 326 | 376 |
| 27 | 77 | 127 | 177 | 227 | 277 | 327 | 377 |
| 28 | 78 | 128 | 178 | 228 | 278 | 328 | 378 |
| 29 | 79 | 129 | 179 | 229 | 279 | 329 | 379 |
| 30 | 80 | 130 | 180 | 230 | 280 | 330 | 380 |
| 31 | 81 | 131 | 181 | 231 | 281 | 331 | 381 |
| 32 | 82 | 132 | 182 | 232 | 282 | 332 | 382 |
| 33 | 83 | 133 | 183 | 233 | 283 | 333 | 383 |
| 34 | 84 | 134 | 184 | 234 | 284 | 334 | 384 |
| 35 | 85 | 135 | 185 | 235 | 285 | 335 | 385 |
| 36 | 86 | 136 | 186 | 236 | 286 | 336 | 386 |
| 37 | 87 | 137 | 187 | 237 | 287 | 337 | 387 |
| 38 | 88 | 138 | 188 | 238 | 288 | 338 | 388 |
| 39 | 89 | 139 | 189 | 239 | 289 | 339 | 389 |
| 40 | 90 | 140 | 190 | 240 | 290 | 340 | 390 |
| 41 | 91 | 141 | 191 | 241 | 291 | 341 | 391 |
| 42 | 92 | 142 | 192 | 242 | 292 | 342 | 392 |
| 43 | 93 | 143 | 193 | 243 | 293 | 343 | 393 |
| 44 | 94 | 144 | 194 | 244 | 294 | 344 | 394 |
| 45 | 95 | 145 | 195 | 245 | 295 | 345 | 395 |
| 46 | 96 | 146 | 196 | 246 | 296 | 346 | 396 |
| 47 | 97 | 147 | 197 | 247 | 297 | 347 | 397 |
| 48 | 98 | 148 | 198 | 248 | 298 | 348 | 398 |
| 49 | 99 | 149 | 199 | 249 | 299 | 349 | 399 |
| 50 | 100 | 150 | 200 | 250 | 300 | 350 | 400 |

= Sesta Fisi

50 Fisi

202

121402

I GIUDICI

Polizia di Stato

D. P. G. G.

106

110

| TEMPI GIRO | | KM | | | | | | | | | | | | | | <<< KM | | | | |
|------------|------|-------|--------|-------|-------|-------|--------|-------|--------|--------|---------|---------|---------|---------|----------|--------|----|----|----|--------|
| KM >>> | KM | KM | KM | KM | KM | KM | KM | KM | KM | KM | KM | KM | KM | KM | KM | KM | KM | KM | KM | <<< KM |
| GIRO / v | 1-10 | 11-20 | 21-30 | 31-40 | 41-50 | 51-60 | 61-70 | 71-80 | 81-90 | 91-100 | 101-110 | 111-120 | 121-130 | 131-140 | GIRO / v | | | | | |
| 1 | 203 | 213 | 217 | 219 | 222 | 215 | 217 | 220 | 224 | 222 | 220 | 227 | 210 | | 1 | | | | | |
| 2 | 206 | 219 | 221 | 221 | 217 | 216 | 222 | 219 | 224 | 213 | 220 | 219 | 212 | | 2 | | | | | |
| 3 | 211 | 217 | 220 | 223 | 217 | 214 | 223 | 218 | 222 | 215 | 224 | 218 | 217 | | 3 | | | | | |
| 4 | 213 | 219 | 219 | 217 | 216 | 217 | 224 | 214 | 215 | 225 | 224 | 224 | 217 | | 4 | | | | | |
| 5 | 217 | 220 | 218 | 218 | 221 | 217 | 223 | 218 | 224 | 224 | 227 | 227 | 227 | | 5 | | | | | |
| 6 | 216 | 220 | 217 | 220 | 221 | 217 | 222 | 218 | 226 | 228 | 227 | 219 | | | 6 | | | | | |
| 7 | 213 | 220 | 216 | 219 | 218 | 219 | 225 | 223 | 224 | 223 | 213 | 222 | | | 7 | | | | | |
| 8 | 217 | 219 | 215 | 220 | 221 | 216 | 225 | 223 | 223 | 221 | 228 | 225 | | | 8 | | | | | |
| 9 | 216 | 213 | 218 | 224 | 222 | 216 | 223 | 220 | 220 | 221 | 223 | 220 | | | 9 | | | | | |
| 10 | 212 | 215 | 219 | 225 | 222 | 216 | 223 | 223 | 213 | 220 | 221 | 213 | | | 10 | | | | | |
| 11 | 220 | 215 | 220 | 226 | 225 | 215 | 222 | 222 | 215 | 223 | 224 | 209 | | | 11 | | | | | |
| 12 | 218 | 220 | 220 | 220 | 220 | 216 | 218 | 222 | 225 | 225 | 219 | 217 | | | 12 | | | | | |
| 13 | 217 | 220 | 220 | 221 | 213 | 214 | 224 | 221 | 211 | 224 | 214 | 217 | | | 13 | | | | | |
| 14 | 216 | 219 | 217 | 222 | 221 | 217 | 221 | 221 | 218 | 231 | 219 | 209 | | | 14 | | | | | |
| 15 | 214 | 218 | 220 | 219 | 225 | 221 | 224 | 218 | 223 | 222 | 227 | 208 | | | 15 | | | | | |
| 16 | 214 | 217 | 213 | 220 | 227 | 217 | 222 | 222 | 222 | 224 | 224 | 212 | | | 16 | | | | | |
| 17 | 221 | 220 | 218 | 220 | 221 | 219 | 223 | 221 | 222 | 223 | 225 | 212 | | | 17 | | | | | |
| 18 | 213 | 220 | 218 | 213 | 220 | 221 | 220 | 218 | 344(R) | 230 | 218 | 217 | | | 18 | | | | | |
| 19 | 216 | 221 | 222 | 223 | 213 | 218 | 225 | 222 | 213 | 225 | 222 | 214 | | | 19 | | | | | |
| 20 | 216 | 220 | 222 | 223 | 213 | 218 | 227 | 220 | 223 | 226 | 221 | 216 | | | 20 | | | | | |
| 21 | 217 | 220 | 216 | 225 | 225 | 220 | 221 | 223 | 224 | 226 | 219 | 215 | | | 21 | | | | | |
| 22 | 218 | 219 | 216 | 225 | 224 | 216 | 221 | 223 | 224 | 229 | 221 | 218 | | | 22 | | | | | |
| 23 | 220 | 220 | 214 | 225 | 224 | 220 | 218 | 225 | 220 | 219 | 219 | 213 | | | 23 | | | | | |
| 24 | 217 | 221 | 213(R) | 220 | 218 | 218 | 221 | 225 | 221 | 222 | 217 | 216 | | | 24 | | | | | |
| 25 | 215 | 220 | 215 | 222 | 218 | 220 | 523(R) | 226 | 213 | 221 | 220 | 214 | | | 25 | | | | | |
| TEMPO: | | | | | | | | | | | | | | | | | | | | |
| TOTALE | | | | | | | | | | | | | | | | | | | | |
| PARZIALE | | | | | | | | | | | | | | | | | | | | |
| N° GIRI: | 25 | 50 | 75 | 100 | 125 | 150 | 175 | 200 | 225 | 250 | 275 | 300 | 325 | 350 | | | | | | |
| KM : | 10 | 20 | 30 | 40 | 50 | 60 | 70 | 80 | 90 | 100 | 110 | 120 | 130 | 140 | | | | | | |

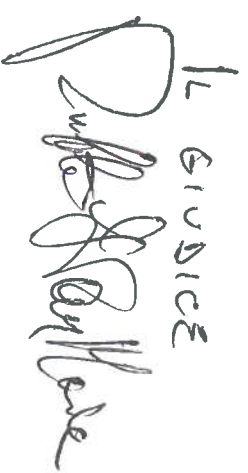
IL GIUDICE

Haki Doku, RECORD FOR ALL

Milano Arena 16/05/2015

Ore 7:00 Partenza

temperatura 12° umidità 94% vento 7 km/h

Ore 8:00

temperatura 14° umidità 84% " 8 km/h 10,620 km percorsi

Ore 9:00

temperatura 16° umidità 83% " 5 km/h 20,970 km percorsi

Ore 9:48'50" Sosta ristoro (tra il 73° e il 74° giro).

Ore 10:00

temperatura 18° umidità 83% vento 10 km/h 31,300 km percorsi

Ore 10:41'25" Sosta fisiologica (tra il 96° e il 97° giro).

Ore 11:00

temperatura 18° umidità 83% vento 10 km/h 40,995 Km percorsi

Ore 12:00

temperatura 21° umidità 73% vento 10 km/h 51.212 Km percorsi

Ore 13:00

temperatura 23° umidità 69% vento 12 km/h 61.625 km percorsi

13:04:45 Sosta fisiologica (tra il 154 e il 155) 70.000 km percorsi

Ore 14:00

temperatura 24° umidità 61% vento 11km/h 71.265 km percorsi

14.05'20" sosta ristoro (tra il 179° e il 180°) 71.850 km percorsi

15:00

temperatura 25° umidità 49% vento 6 km/h 81.216km percorsi

15:35'10" sosta ristoro (tra il 217° e il 218°)

16:00

temperatura 25° umidità 48% vento 10 Km/h 91.140 km percorsi

16:57'15" (sosta ristoro) (tra il 251 e il 252)

17:00

temperatura 25° umidità 47% vento 9 km/h 101.002 km percorso

18:00

temperatura 25° umidità 48% vento 10 km/h 111.110 km percorsi

19:00 Arrivo dopo 12 ore

temperatura 24° umidità 51% vento 8 km/h **121.402 km percorsi finali**

Il giudice
Ivan Ruffini (GGG Milano)

CO UNE DI ISCRIZIONE AIRE
CASORATE SEVERONI (VA)

O FISSO ASSOLTO

SCADENZA

30/07/2019

Nome del gestore e di cui ne fa vece

SEVERONI ACHILLE
SPINUCCI MARIA SERENA

AU 6988867



192

REPUBBLICA ITALIANA



UFFICIO CONSOLARE

IRIGANO

CARTA D'IDENTITÀ

N° AU 6988867

DI

SEVERONI

GUIDO

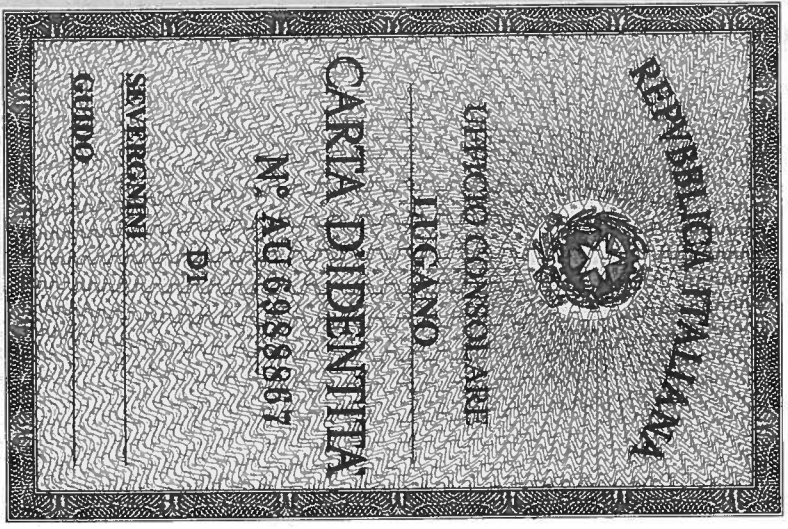

Cognome SEVERGNINI

Nome GUIDO

nato il 30/07/2008

(atto n. 15 P. 2 S. B.)

a SASSARI (SS)

Cittadinanza ITALIANA

Residenza LUGANO (SVIZZERA)

Via VIA CANTONALE 3

Stato civile

Professione

CONNOTATI E CONTRASSEGNI SALIENTI

Statura 105

Capelli CASTANI

Occhi VERDI

Segni particolari

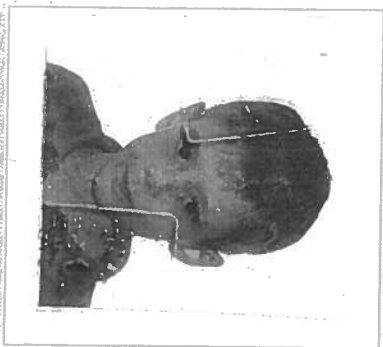

Firma del titolare

LUGANO li 13/07/2014

Impresario
Indice sinistro



Questo permesso di dimora è valido per tutta la Svizzera.
 Per il campo d'impiego di posto o professionista non è necessario
 alcun permesso. Ai figli nati in Svizzera (cittadini) è necessaria
 una permesso di soggiorno per motivi familiari. Per il resto
 del territorio, l'impiego di posto o professionista è necessario.
 In un altro comune, Canton o Stato, il permesso di dimora
 non è necessario. I cittadini di paesi terzi (cittadini
 stranieri) possono ottenere il permesso di dimora di posto
 o professionista. Questo permesso di dimora scade con la
 scadenza del contratto di lavoro o dopo un soggiorno di
 sei mesi di permanenza in Svizzera. Il permesso va
 rinnovato in tempo. Il permesso va presentato al
 dipartimento di migrazione del Canton.
 Per i cittadini di paesi stranieri, il permesso di dimora
 può essere richiesto al dipartimento di migrazione del
 Canton. Per i cittadini di paesi stranieri, il permesso di dimora
 può essere richiesto al dipartimento di migrazione del
 Canton.

Il presente permesso è sotto la giurisdizione
 del ser 1210 regionale degli stranieri di

Lugano

Il titolare del presente permesso è tenuto
 a rivolgersi per qualsiasi pratica a detto
 Servizio regionale degli stranieri.

Ausgestellt durch: Etahlpar. Rilasciato da:
 Sezione della popolazione, Ufficio della migrazione

Bellinzona, 07 aprile 2014 / PKA

 Schweizerische Eidgenossenschaft
 Confédération suisse
 Confederazione Svizzera
 Confederaziun svizra

**Ausländerausweis
 Livret pour étrangers
 Libretto per stranieri
 Legitimaziun d'esters**



Form. 417/003 dfr

ZEMIS-Nr./No SYM/CN/ SIMIC

018.791.705-1

Na / Nom / Cognome

Severgnini

Vorname / Prénom/ Nome

Guido



Unterschrift des Inhabers / Signature du titulaire / Firma del titolare

A 24854668

p.f. legge 1 prescrizioni sul treno

ZEMIS-Nr./No SYM/CN/ SIMIC

018.791.705-1

Kant.-Ref.-Nr. / N

gent./N. rif. cant.

Permesso di dimora

valido per tutta la Svizzera

fino al

19.01.2019

UE/EHS

B

Nome / Nom / Cognome

Severgnini

Vorname / Prénom/ Nome

Guido

Geburtsdatum/ Date/de naissance/ Data di nascita **30.07.2008**

Staatsangehörigkeit / Nationalité / Nazionalità

Italia

Wohnort/ Adresse / Indirizzo

Via Canale 3

6900 Lugano

Aufenthaltszweck / But du séjour / Scopo del soggiorno

Rückgangsinformation: familiäre

Akti / licenza autorizzata

Einreisdatum / Date d'entrée / Data di entrata

05.03.2014

A 24854668